

Nasz znak DAI -/11

I. Nazwa i adres Zamawiającego

MIEJSKIE ZAKŁADY KOMUNALNE Sp. z o. o.
ul. Kopernika 4a
66-470 Kostrzyn nad Odrą
tel.: 0-95 727 96 00
fax.: 0-95 727 96 01
mzk@kostrzyn.pl
www.mzk.kostrzyn

Dotyczy:

ZAPYTANIE OFERTOWE

Miejskie Zakłady Komunalne Sp. z o.o. w Kostrzynie nad Odrą proszą o złożenie oferty w postępowaniu o wartości poniżej 14.000 euro, prowadzonym bez stosowania ustawy Prawo zamówień publicznych.

II. Przedmiot zamówienia:

Dostawa i montaż bram garażowych na obiektach MZK Sp. z o.o. – sztuk 4

1. Zamówienie obejmuje:

- a. dostawę bram na obiekty MZK Sp. z o.o. (3 bramy na ul. Kopernika 4a, 1 brama na ul. Prostej)
- b. montaż bram - bez obróbki końcowej
- c. uprzątnięcie obiektów po wykonanych pracach
- d. utylizacje odpadów

2. Szczegółowy opis przedmiotu zamówienia:

- a. kolor RAL 8014
- b. brama garażowa segmentowa
- c. współczynnik przenikania ciepła dla bramy $< 1,5 \text{ W/m}^2 \cdot \text{K}$
- d. grubość poszycia 40 mm
- e. sterowanie za pomocą pilota – 2 piloty do każdej bramy
- f. możliwość awaryjnego otwarcia ręcznie od wewnątrz (istnieje osobne wejście)
- g. zabezpieczenie w przypadku pęknięcia sprężyny
- h. zabezpieczenie w przypadku uszkodzenia linki
- i. 2 bramy w garażach od strony Parku Miejskiego wyposażone fabrycznie w kratki nawiewne (3 sztuki w każdej bramie, RAL 8014, wymiar 426x89 każda) z możliwością regulacji strumienia powietrza. Montaż 30 cm od dołu.
- j. wymagane jest, by zostało zachowane światło bramy:
 - ul. Prosta 270 cm
 - ul. Kopernika min. 410 cm
 - ul. Kopernika (Stolarnia) 335 cm

III. Termin realizacji:

Pożądany termin realizacji – 5 tygodni od podpisania umowy.

IV. Kryterium oceny ofert:

Cena jest jedynym kryterium oceny ofert.

V. Sposób przygotowania oferty:

1. Ofertę należy sporządzić na załączonym formularzu „OFERTA”
2. Do oferty należy dołączyć:
 - a. wypełnioną i podpisaną ofertę (załącznik nr 1)
 - b. parafowany przez Wykonawcę wzór umowy (załącznik nr 4)

- c. odpis z właściwego rejestru lub zaświadczenie o wpisie do ewidencji działalności gospodarczej wystawiony nie wcześniej niż 6 m-cy przed upływem terminu składania ofert,
 - d. wszelkie atesty i certyfikaty na oferowane bramy i automatykę
 - e. opis (dane techniczne) oferowanych bram i automatyki
 - f. instrukcje obsługi w języku polskim do oferowanych urządzeń
3. Ofertę należy sporządzić w języku polskim, napisać czytelnie techniką trwałą oraz podpisać przez osobę upoważnioną do reprezentowania Wykonawcy.
4. Ceny należy podać w PLN (netto).

VI. Warunki przeprowadzenia postępowania:

- 1. Zamawiający nie dopuszcza możliwości składania ofert częściowych.
- 2. Zamawiający nie dopuszcza możliwość składania ofert wariantowych.
- 3. Jeżeli w postępowaniu wpłyną dwie lub więcej ofert z jednakową ceną, Zamawiający może poprosić o złożenie ofert dodatkowych, przy czym nie mogą być one wyższe od ofert pierwotnych.
- 4. Zamawiający udzieli pisemnej informacji o wyborze najkorzystniejszej oferty, a z wybranym Wykonawcą zostanie podpisana umowa na warunkach określonych w ofercie i niniejszym zapytaniu.
- 5. Wykonawca może podać w formularzu ofertowym własny termin realizacji zamówienia. Termin podany przez Wykonawcę i zaakceptowany przez Zamawiającego uważa się za wiążący.**
- 6. Wykonawca pozostanie związany ofertą przez 30 dni od daty jej złożenia.
- 7. Zamawiający wymaga złożenia dokumentów w oryginale lub kopii potwierdzonej za zgodność przez Wykonawcę.**
- 8. Zamawiający może zamknąć postępowanie bez dokonania wyboru żadnej ze złożonych ofert, jeśli żadna z nich nie będzie spełniała jego oczekiwań, lub ceny ofert będą przekraczały środki, jakie Zamawiający zamierzał przeznaczyć na realizację zamówienia.
- 9. Wszelkie dokumenty występujące w toku postępowania zarówno ze strony Zamawiającego jak i Wykonawcy, czyli: oferty, wyjaśnienia do ofert, uzupełniania dokumentów i oferty dodatkowe, mogą być przesyłane faksem, drogą elektroniczną, a następnie dostarczone w oryginale np. pocztą.
- 10. Zamawiający wymaga by Wykonawca udzielił co najmniej 24 – miesięcznej gwarancji na przedmiot zamówienia, od daty wystawienia faktury.
- 11. W okresie gwarancji wszelkie wady dotyczące przedmiotu zamówienia, będą zgłaszane przez Zamawiającego telefonicznie i potwierdzone pisemnie – faksem, w terminie 2 dni od ich stwierdzenia, a Wykonawca zobowiązany jest do usunięcia zgłoszonych wad, w terminie 2 dni od daty otrzymania zgłoszenia. W uzasadnionych przypadkach termin usunięcia usterek może zostać wydłużony na pisemny wniosek Wykonawcy.
- 12. Pożądane jest, aby Wykonawca przeprowadził wizję lokalną na obiekcie i dokonał własnych obmiarów. Jeżeli Wykonawca nie przeprowadzi wizji lokalnej, nie może powoływać się na ten fakt jako powód zniżenia ceny ofertowej.**
- 13. Zamawiający nie przewiduje zmiany kwoty wynagrodzenia Wykonawcy, zawartej w formularzu ofertowym.
- 14. Zamawiający będzie odrzucał oferty niezgodne ze specyfikacją.
- 15. Zamawiający na swojej stronie internetowej na bieżąco będzie zamieszczał odpowiedzi na zapytania, a obowiązkiem Wykonawców jest na bieżąco śledzić stronę internetową.
- 16. Zamawiający nie przewiduje wpłaty zaliczki na poczet realizacji zamówienia.

VII. Miejsce i termin składania ofert: Oferty należy złożyć osobiście, przesłać faksem, drogą elektroniczną lub pocztą w terminie **do dnia 28.10.2011r., do godz. 12⁰⁰**. Otwarcie ofert odbędzie się bez udziału Wykonawców.

Osoba do kontaktu w kwestiach formalnych: Sławomir Łysiak, tel. 95 727 96 45 od poniedziałku do piątku, w godzinach od 7⁰⁰ - 15⁰⁰

W sprawie wizji lokalnej należy się kontaktować z Panem Rafałem Bobikiem, tel. 508 359 729 od poniedziałku do piątku, w godzinach od 7⁰⁰ - 15⁰⁰

OFERTA

Zamawiający: Miejskie Zakłady Komunalne Sp. z o.o.
ul. Kopernika 4a, 66-470 Kostrzyn nad Odrą

Nazwa Wykonawcy

Adres:

Adres poczty elektronicznej:

Nr. telefonu: nr. faksu

Nr. telefonu do pracownika Wykonawcy odpowiedzialnego za przygotowanie oferty

1. W odpowiedzi na zapytanie ofertowe składamy ofertę na:

Dostawę i montaż bram garażowych na obiektach MZK Sp. z o.o. – sztuk 4.

Cena netto razem:zł.

(słownie: złotych),

VAT 23%, razem bruttozł.

2. Oświadczamy, że zapoznaliśmy się z zapytaniem ofertowym i nie wnosimy do niego zastrzeżeń.

3. Oświadczamy, że zrealizujemy przedmiot zamówienia w terminie: do

4. Oświadczamy, że uważamy się za związanych niniejszą ofertą przez 30 dni od daty jej złożenia.

5. Zobowiązujemy się, w przypadku przyznania nam zamówienia do zawarcia umowy.

6. Oświadczamy, że zobowiązujemy się udzielić gwarancji na przedmiot zamówienia przez okres /słownie /miesiący (minimum 24 m-ce) od daty wystawienia faktury, bez dodatkowych warunków.

7. Oświadczamy, że podana cena zawiera koszty transportu, montażu i utylizacji odpadów.

8. Czas przyjazdu serwisu i naprawy w okresie gwarancyjnym wynosi (maks. 2 dni) roboczych od zgłoszenia telefonicznego, potwierdzonego pisemnie-faksem.

.....
miejsowość, data

.....
podpis osoby uprawnionej

1. Garaże od strony Parku Miejskiego – ul. Kopernika

WIDOK OD WEWNĘTRZ
Garaże od strony Parku Miejskiego

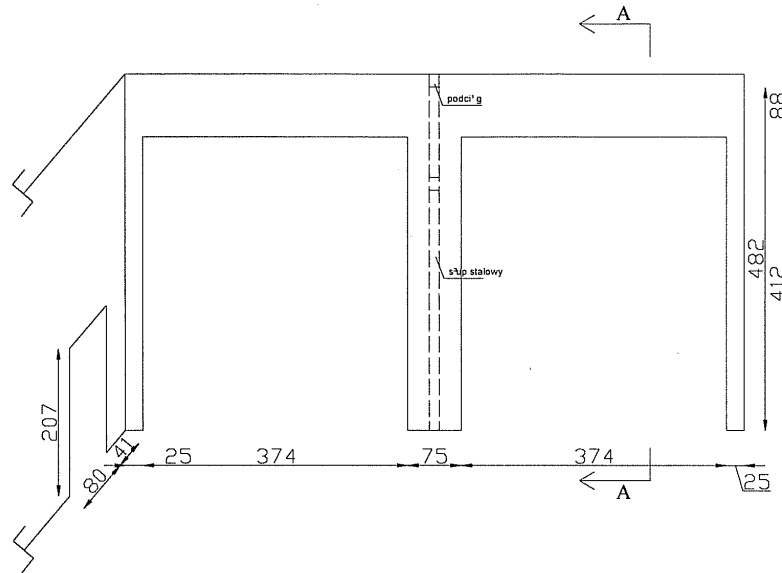

PRZEKRÓJ A-A

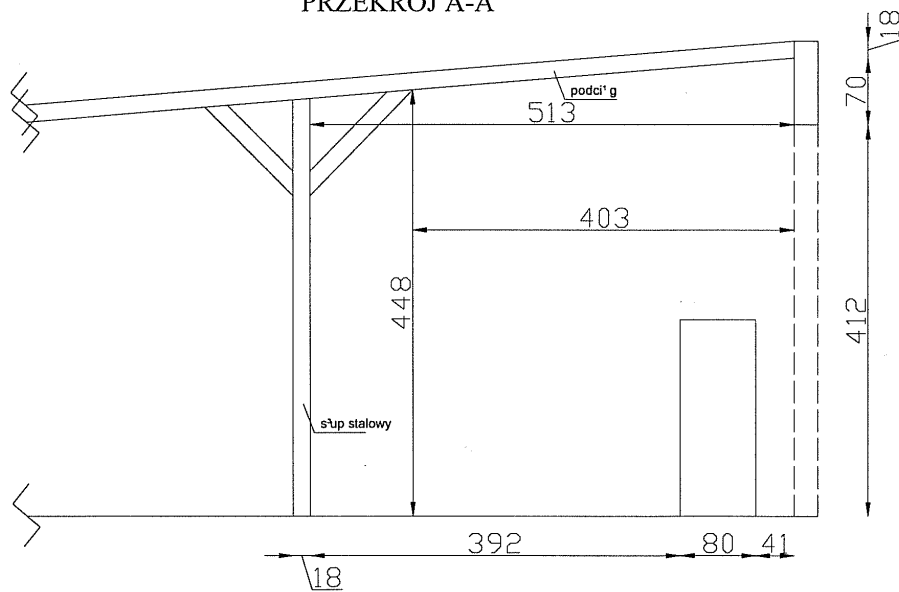

2. Garaż na UW Prosta – ul. Prosta

WIDOK OD WEWNĘ TRZ
Garaż na UW Prosta

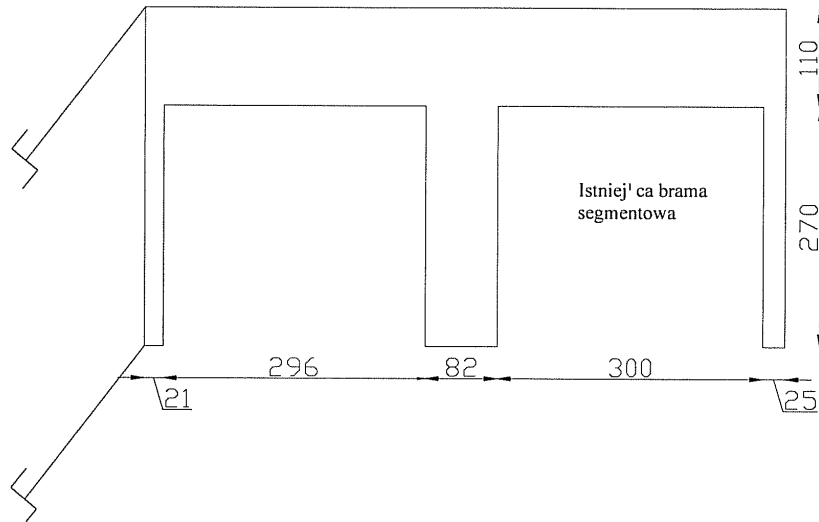

3. Garaż na terenie modernizowanej Stalarni – ul. Kopernika

WIDOK OD WEWNĘ TRZ
Garaż Stalarnia

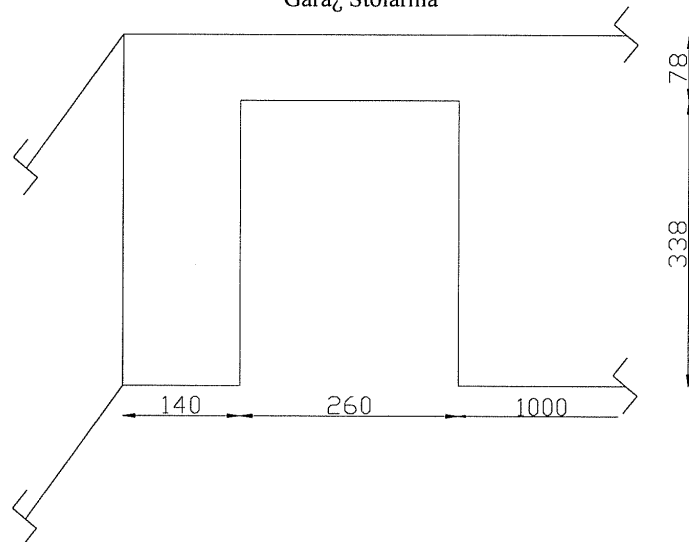

UMOWA NR. /WZÓR /

Zawarta w dniu 2011r. z Wykonawcą wybranym w wyniku przeprowadzonego zapytania ofertowego o wartości nieprzekraczającej 14.000 euro, pomiędzy:

Miejskimi Zakładami Komunalnymi Sp. z o.o.

Z siedzibą przy ul. Kopernika 4a w Kostrzynie nad Odrą, wpisanymi do Krajowego Rejestru Sądowego pod nr. KRS 0000158228, NIP: 598-000-42-38, REGON: 210022921

reprezentowanymi przez
mgr inż. Olgierda Kłaptocza – Prezesa Zarządu
zwanymi dalej **Zamawiającym**
a

.....
Z siedzibą w
wpisaną do Krajowego Rejestru Sądowego pod nr. KRS
NIP:, REGON:

Reprezentowana przez:

1.

zwanym dalej **Wykonawcą**
o następującej treści:

§ 1

Wykonawca zobowiązuje się do realizacji przedmiotu zamówienia:

Dostawy i montażu bram garażowych na obiektach MZK Sp. z o.o. – sztuk 4.

§ 2

Termin realizacji zamówienia -

§ 3

Integralną częścią umowy jest zapytanie ofertowe z dnia r. oraz oferta Wykonawcy z dnia r.

§ 4

Wynagrodzenie Wykonawcy ustalone zostało na podstawie złożonej oferty i stanowi cenę **netto zł,**

(słownie: złotych),

VAT 23%, razem brutto zł.

§ 5

1. Zapłata należności zostanie dokonana przelewem w terminie 14 dni licząc od daty otrzymania faktury. Fakturę Wykonawca wystawi po odebraniu przez Zamawiającego przedmiotu umowy, co zostanie potwierdzone protokołem zdawczo – odbiorczym dostawy podpisanym przez obie strony.
2. Zamawiający dokona odbioru przedmiotu umowy w terminie nie dłuższym niż dwa dni robocze od daty wykonania.
3. Fakturę należy wystawić na Miejskie Zakłady Komunalne Sp. z o.o., ul. Kopernika 4a, 66-470 Kostrzyn nad Odrą, NIP 598-000-42-38.

§ 6

1. Wykonawca udziela gwarancji na przedmiot umowy przez okres /słownie: / miesiący, od daty wystawienia faktury.

2. W okresie gwarancji wszelkie wady dotyczące przedmiotu zamówienia, będą zgłaszane przez Zamawiającego telefonicznie i potwierdzone pisemnie – faksem, w terminie 2 dni od ich stwierdzenia, a Wykonawca zobowiązany jest do usunięcia zgłoszonych wad, w terminie 2 dni od

daty otrzymania zgłoszenia. W uzasadnionych przypadkach termin usunięcia usterek może zostać wydłużony na pisemny wniosek Wykonawcy.

Niniejsza umowa stanowi dokument gwarancyjny w rozumieniu art. 557 § 1 k.c.

§ 7

1. W przypadku nie dotrzymania przez Wykonawcę terminu realizacji zamówienia, określonego niniejszą umową, Zamawiający może naliczyć karę umowną w wysokości 0,5% wartości netto określonej w § 4 umowy za każdy dzień zwłoki.
2. W przypadku odstąpienia przez jedną ze Stron od umowy z przyczyn dotyczących tej Strony, zapłaci ona drugiej Stronie karę w wysokości 10% wartości netto określonej w § 4 umowy.
3. W przypadku odstąpienia od umowy przez Zamawiającego z przyczyn leżących po stronie Wykonawcy, Zamawiający może naliczyć Wykonawcy karę umowną w wysokości 10% wartości netto określonej w § 4 umowy.
4. Zamawiający może dochodzić na zasadach ogólnych odszkodowania przewyższającego zastrzeżone kary umowne.

§ 8

W sprawach nieuregulowanych w niniejszej Umowie zastosowanie mają przepisy Kodeksu Cywilnego.

§ 9

Spory wynikające z niniejszej Umowy rozstrzygać będzie sąd właściwy dla siedziby Zamawiającego.

§ 10

Wszelkie zmiany oraz uzupełnienia niniejszej Umowy wymagają formy pisemnej pod rygorem nieważności.

§ 11

Niniejsza Umowa została sporządzona w dwóch jednobrzmiących egzemplarzach po jednym dla każdej ze Stron.

ZAMAWIAJĄCY:

WYKONAWCA: